



**MACCHINA LANCIA PIATTELLI AUTOMATICA  
TESTA ROSSA SWING  
“TESTA ROSSA” AUTOMATIC SWING MACHINE**

**MANUALE ISTRUZIONI  
INSTRUCTIONS MANUAL**



Via dell'Industria,4 - 40012 Calderara di reno - Bologna - Italia  
Tel. +39 051 729422 - Fax. +39 051 728860  
www.mattarelliennio.com - E-MAIL: info@mattarelliennio.com

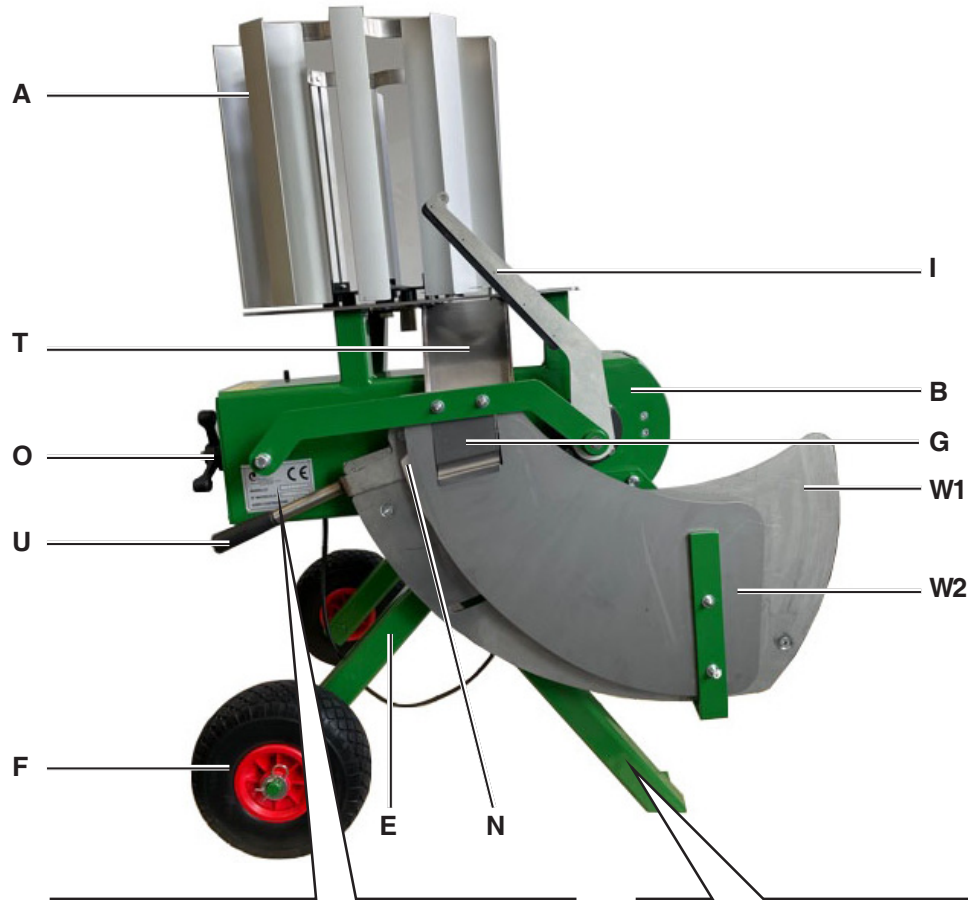
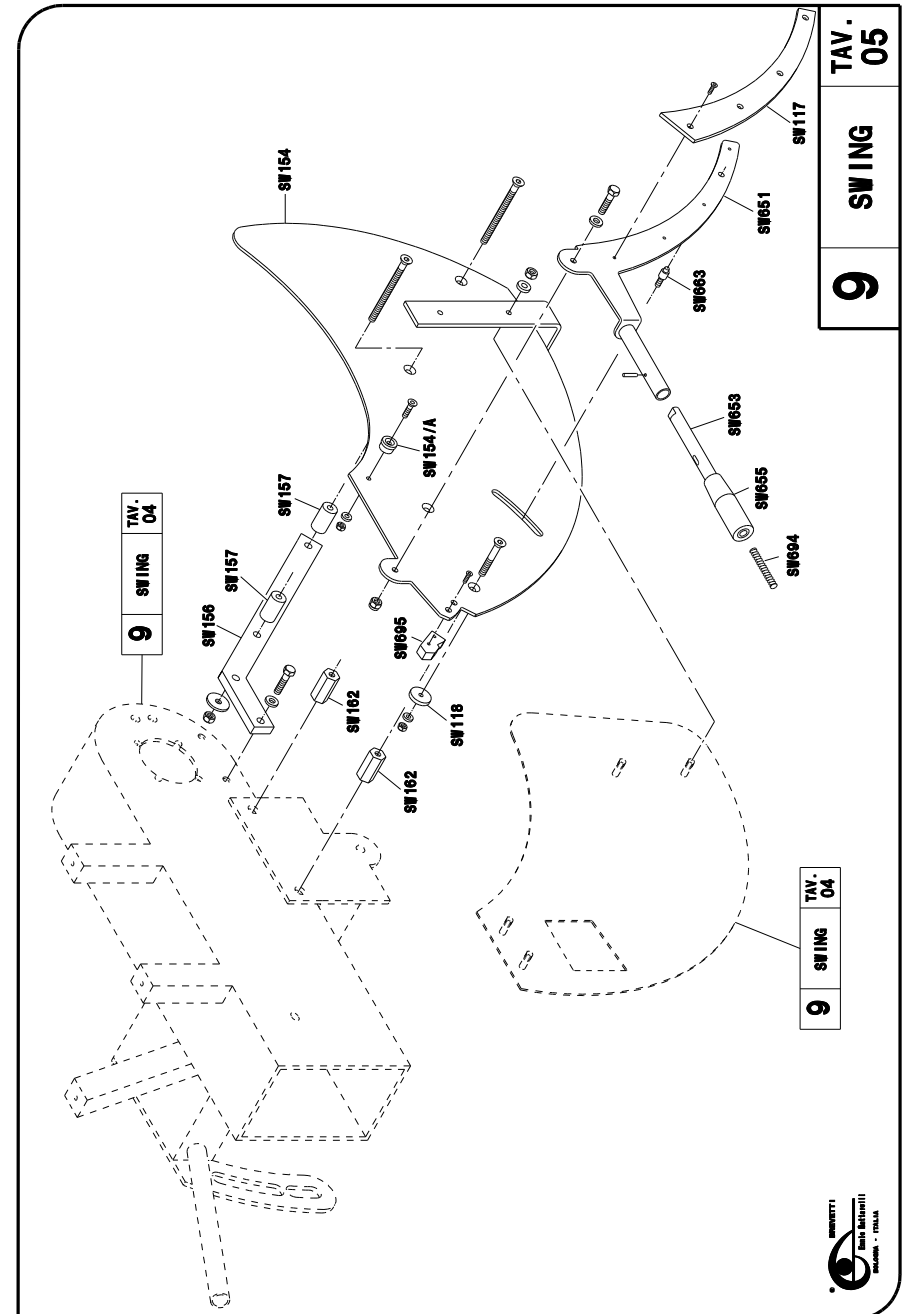
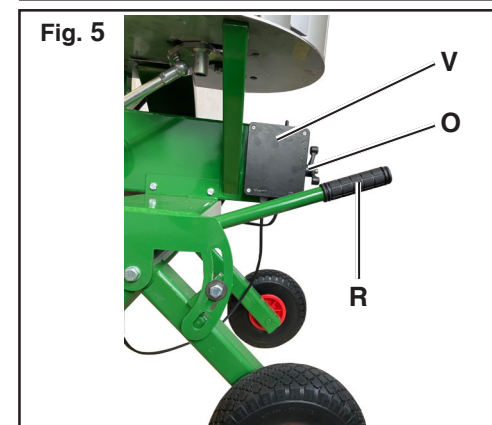
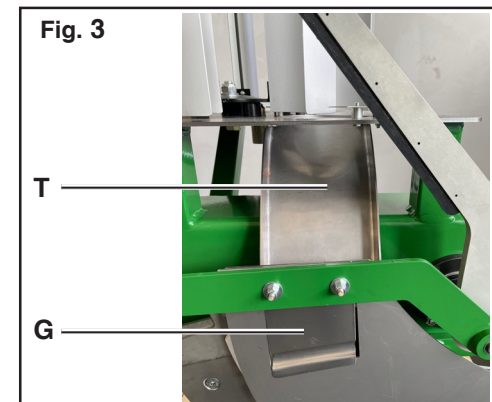
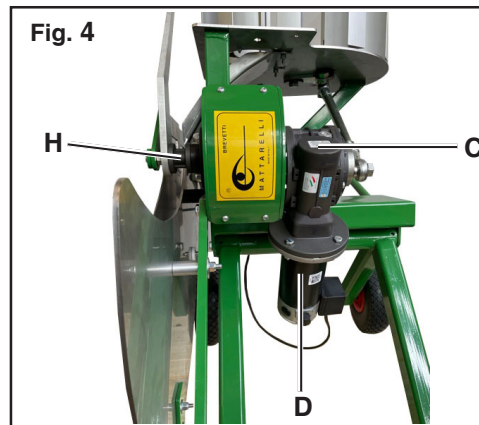
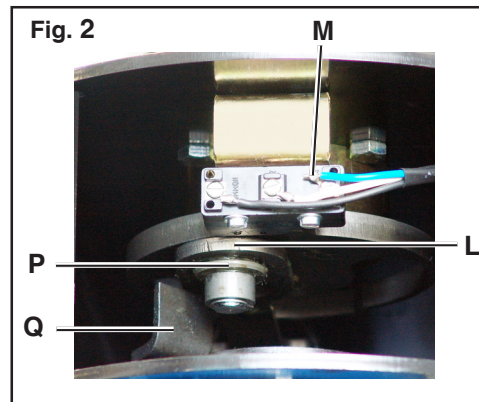
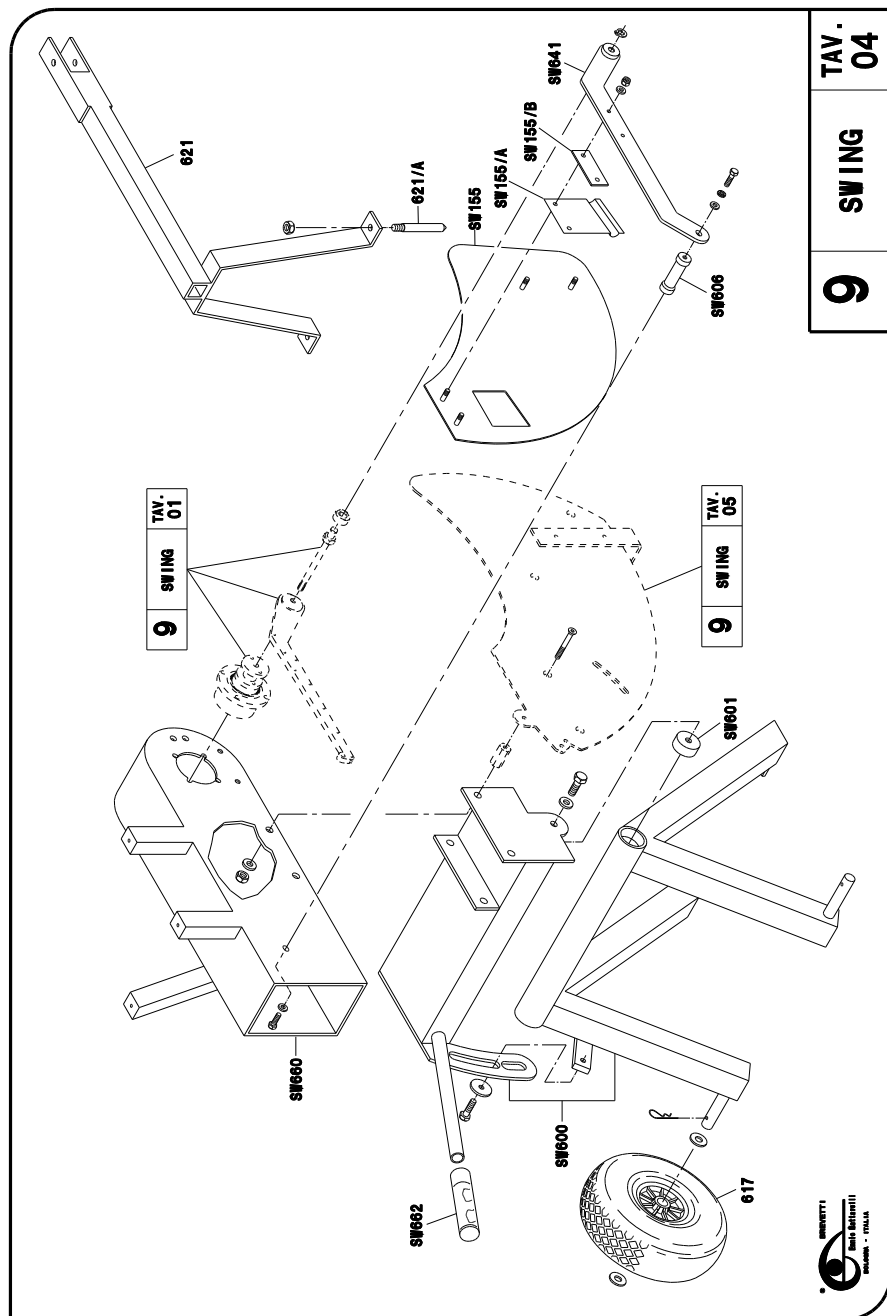

Fig. 1





- A CESTO
- B CORPO MACCHINA
- C RIDUTTORE
- D MOTORE
- E CAVALLETTO
- F RUOTE
- G MOLLA FERMO PIATTELLO
- H RUOTA LIBERA
- I BRACCIO DI LANCIO
- L MOLLA A SPIRALE
- M FINE CORSA
- N ARCHETTO NYLON
- O VOLANTINO TENDIMOLLA
- P ATTACCO MOLLA
- Q DENTE DI CARICA
- R LEVA DI INCLINAZIONE
- S TIMONE GUIDA
- T DISCESA PIATTELLO
- U LEVA ARCHETTO
- W1 PISTA1
- W2 PISTA 2
- V CASSETTA DI SGANCIO

- A MAGAZINE
- B MACHINE BODY
- C GEAR BOX
- D MOTOR
- E TROLLEY
- F WHEELS
- G SPRING STOP TARGET
- H FREE WHEEL
- I THROWING ARM
- L LAUNCHING COIL SPRING
- M LIMIT MICRO SWITCH
- N NYLON SLIDE
- O COIL TENDERING HANDWHEEL
- P SPRING CONNETTING ASSEMBLY
- Q COCKING DOG
- R INCLINATION SHAFT
- S HELM
- T TARGET SLIDE
- U SLIDE SHAFT
- W1 THROWING PLATE 1
- W2 THROWING PLATE 2
- V CONTROL BOX

## INDICE

<b>0</b>	<b>Avvertenze generali di sicurezza</b>	<b>6</b>
0.1	Simbologia del manuale	6
<b>1</b>	<b>Dati di riferimento</b>	<b>7</b>
1.1	Dati del costruttore	7
1.2	Centri di manutenzione	7
<b>2</b>	<b>Scopo</b>	<b>7</b>
<b>3</b>	<b>Generalità</b>	<b>8</b>
3.1	Descrizione della macchina	8
3.2	Dotazione standard della macchina	10
<b>4</b>	<b>Condizioni di utilizzazione previste</b>	<b>11</b>
<b>5</b>	<b>Controindicazioni nell'uso anormale della macchina</b>	<b>11</b>
<b>6</b>	<b>Come eseguire senza alcun rischio</b>	<b>12</b>
6.1	Il trasporto	12
6.2	Installazione	13
6.3	La messa in funzione	13
6.4	Lo smontaggio	14
6.5	La regolazione	15
6.5.1	Funzionamento	15
6.6	L'impiego	16
6.7	Il lavaggio	16
6.8	La manutenzione	17
6.9	La riparazione	17
6.10	La messa fuori servizio	17

## INDEX

<b>0</b>	<b>Safety precautions</b>	<b>6</b>
0.1	Symbols used in the manual	6
<b>1</b>	<b>Reference data</b>	<b>7</b>
1.1	Manufacturer's data	7
1.2	Service Centers	7
<b>2</b>	<b>Aim</b>	<b>7</b>
<b>3</b>	<b>General information</b>	<b>8</b>
3.1	Description of the machine	8
3.2	Standard machine fittings	10
<b>4</b>	<b>Projected working conditions</b>	<b>11</b>
<b>5</b>	<b>Caution</b>	<b>11</b>
<b>6</b>	<b>How to perform the following operations without any risk</b>	<b>12</b>
6.1	Handling and Transport	12
6.2	Installation	13
6.3	Startup	13
6.4	Disassembly	14
6.5	Setting the machine	15
6.5.1	Functioning	15
6.6	Use	16
6.7	Cleaning operations	16
6.8	Maintenance	17
6.9	Repairs	17
6.10	Disposal	17

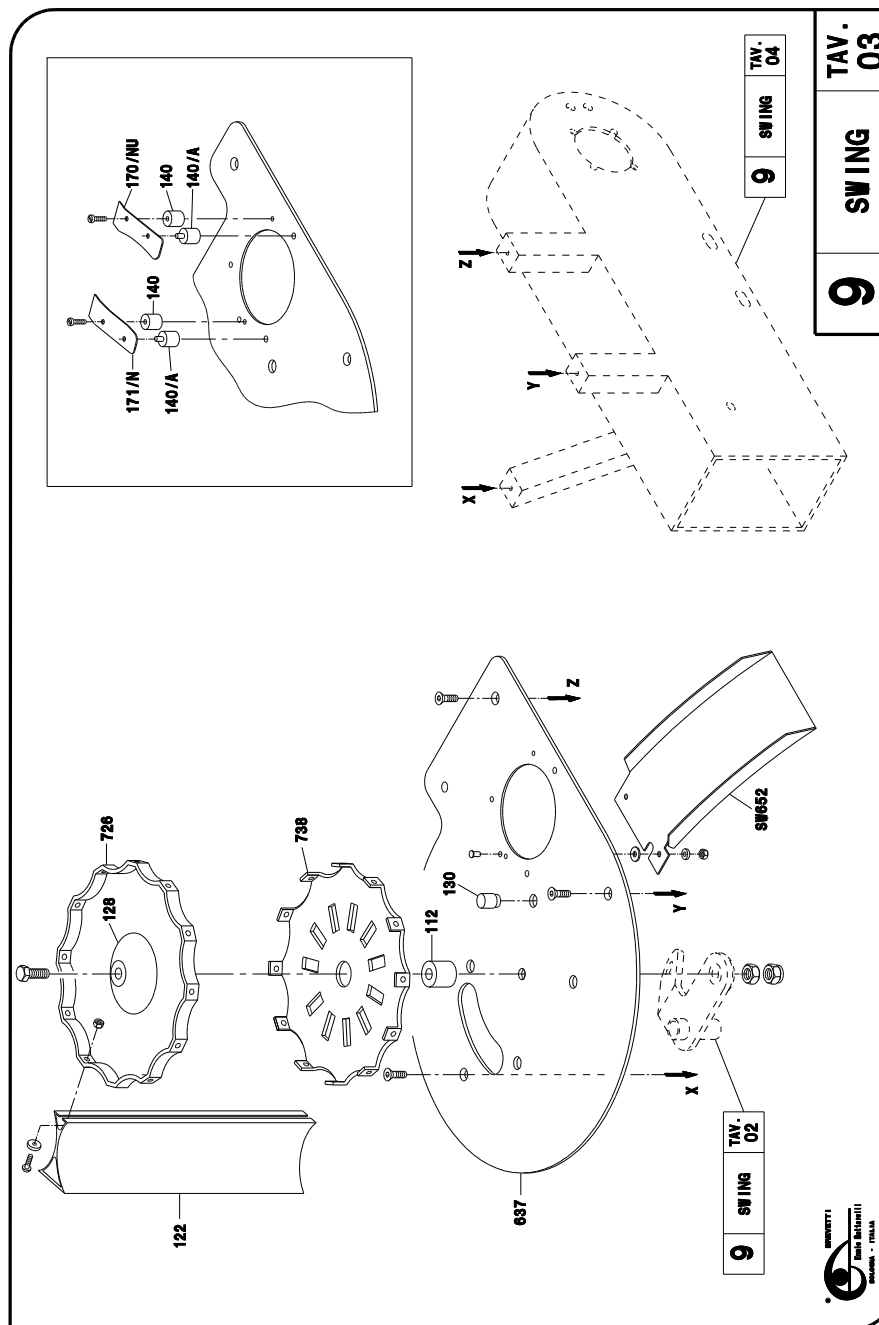

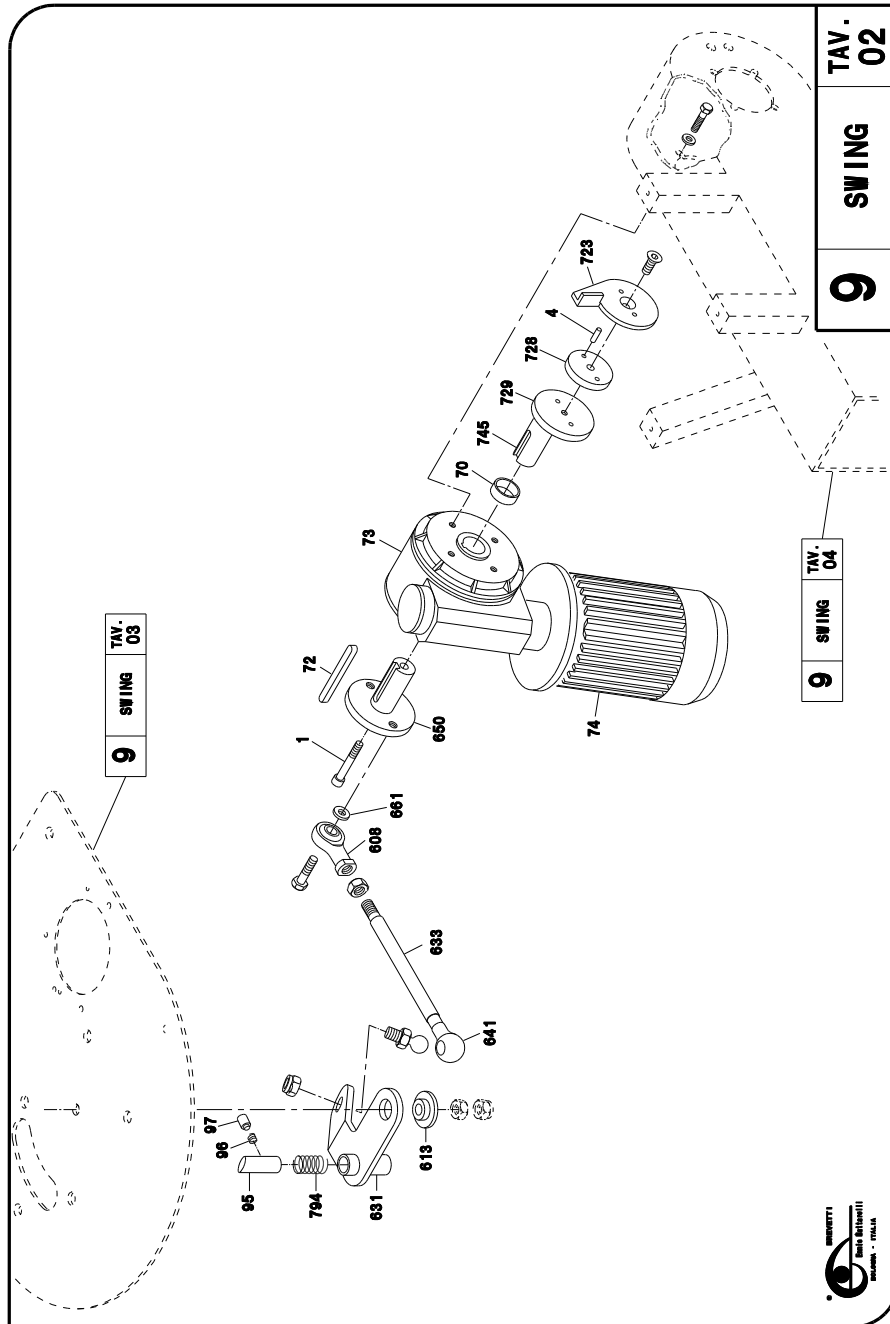

<b>7 Istruzioni per l'addestramento</b>	<b>18</b>	<b>7 Training instructions</b>	<b>18</b>
<b>8 I difetti di funzionamento - cause e rimedi</b>	<b>19</b>	<b>8 Troubleshooting - causes and remedies</b>	<b>19</b>
8.1 La macchina	19	8.1 The machine	19
8.2 I piattelli	20	8.2 The clay targets	20
<b>9 Prescrizioni per chi usa la macchina contro le errate manovre</b>	<b>21</b>	<b>9 Instructions for using the machine correctly</b>	<b>21</b>
<b>10 Caratteristiche tecniche</b>	<b>22</b>	<b>10 Technical features</b>	<b>22</b>
<b>11 Riepilogo marcatura CE</b>	<b>25</b>	<b>11 CE TradeMark summary</b>	<b>25</b>
<b>12 Garanzia</b>	<b>25</b>	<b>12 Warranty</b>	<b>25</b>
<b>13 Disegni</b>	<b>25</b>	<b>13 Diagrams</b>	<b>25</b>

## 0 Avvertenze generali di sicurezza

In questo manuale sono riportate le istruzioni che consentono la manutenzione e l'uso regolare della macchina evitando inconvenienti che potrebbero danneggiarne il buon funzionamento.

La mancata osservanza delle avvertenze e/o l'eventuale manomissione della macchina, solleva la MATTARELLI S.r.l. da qualsiasi responsabilità in caso di incidenti e/o danni a cose e persone. Prima di mettere in funzione la macchina è necessario che l'utilizzatore legga con attenzione il contenuto del presente manuale.

L'utilizzatore deve inoltre rispettare le norme antinfortunistiche vigenti nei rispettivi paesi e quanto previsto nel manuale di uso e manutenzione.

### 0.1 Simbologia del manuale



Attenzione: La vostra sicurezza è in pericolo



Attenzione: Pericolo di folgorazione



Leggere attentamente



Qualifica operatore

## 0 Safety precautions

*This manual contains the instructions for servicing and using the machine properly so as to prevent any problems that could damage its perfect working order.*

*Failure to comply with the instructions and/or tampering with the machine will relieve MATTARELLI S.r.l. of any liability for damages and accidents to property and/or injury to people.*

*The user must read the whole of this manual before operating the machine.*

*The user is also responsible for complying with the prevailing accident prevention standards in the countries in which the machine is installed as well as all the guidelines contained in this instructions book.*

### 0.1 Symbols used in the manual



Warning: Your safety is at risk



Warning: Risk of shock



Read carefully



Operator qualification

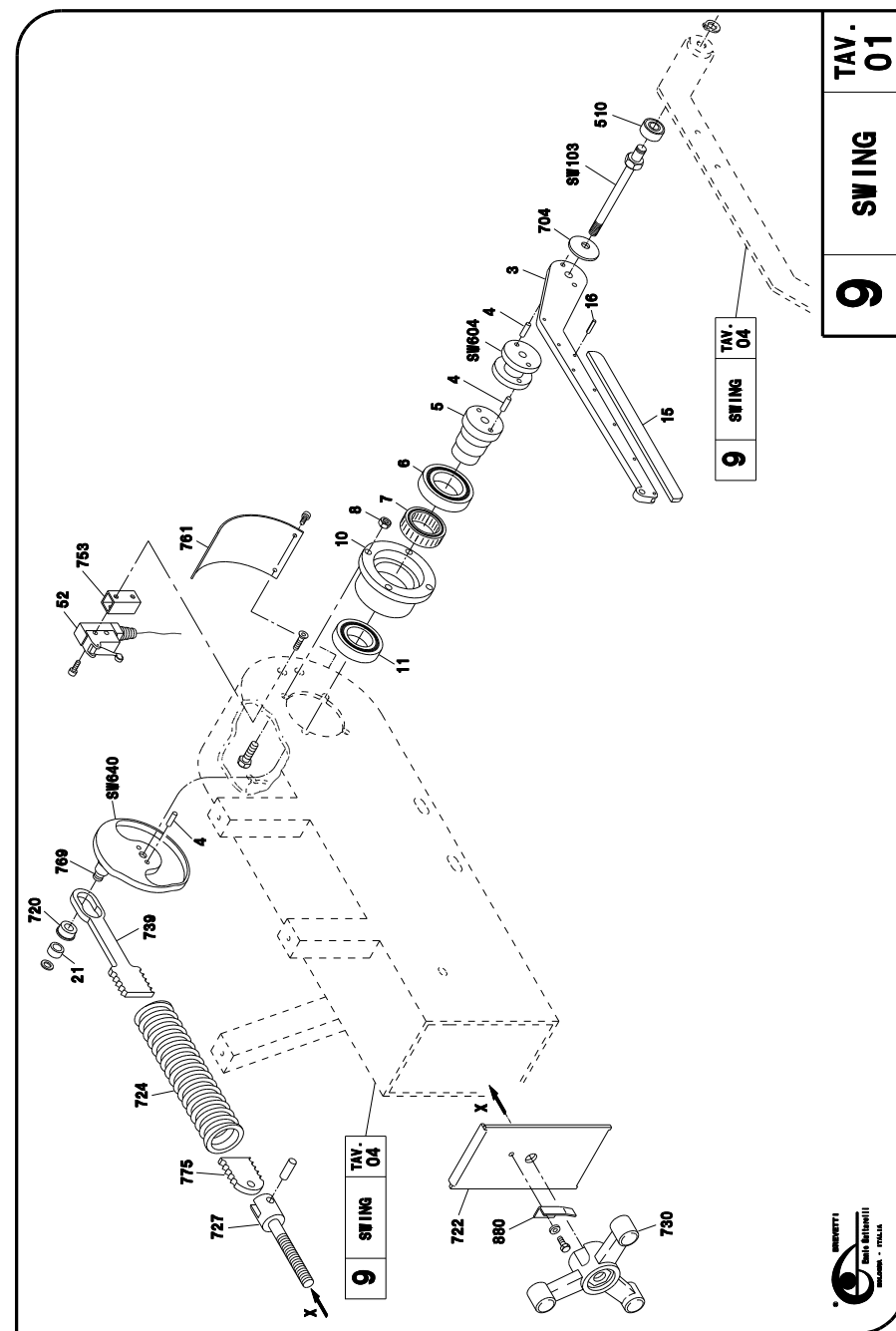

## SCHEMI ELETTRICI (per versione 220V)

## ELECTRICAL LAYOUTS (for 220V version)

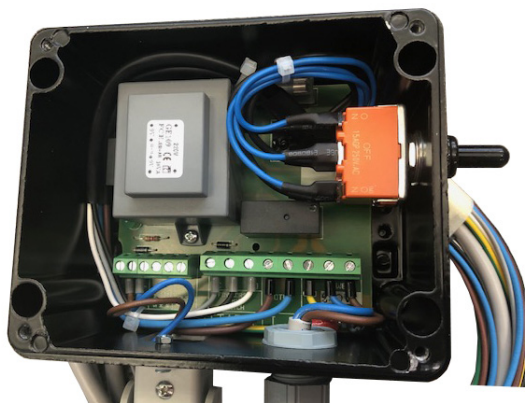

CLAY TARGET THROWING MACHINE IN 230 V. A.C.

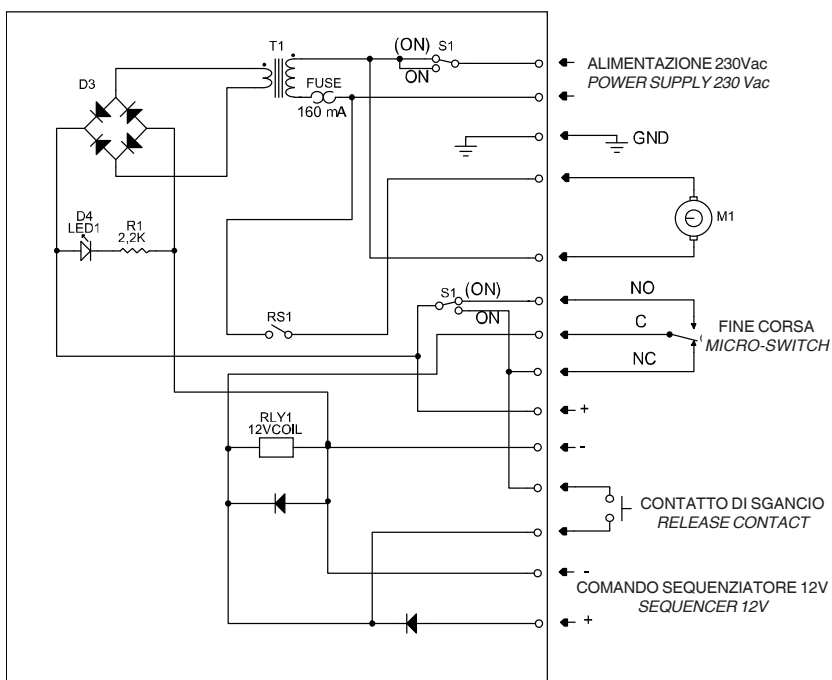

## 1 Dati di riferimento

## 1 Reference data

### 1.1 Dati del costruttore

### 1.1 Manufacturer's data

Nome del fabbricante e suo indirizzo:  
**MATTARELLI S.r.l.**  
Via dell'Industria, 4 - 40012 Calderara di Reno  
(Bologna), Italia  
Tel. +39 051 729422 - Fax. +39 051 728860  
www.mattarelliennio.com  
E-MAIL: info@mattarelliennio.com  
Designazione della serie o del tipo:

Name and address of the manufacturer:  
**MATTARELLI S.r.l.**  
Via dell'Industria, 4 - 40012 Calderara di Reno  
(Bologna), Italia  
Tel. +39 051 729422 - Fax. +39 051 728860  
www.mattarelliennio.com  
E-MAIL: info@mattarelliennio.com  
Designation of the series or type

Macchina lancia piattelli automatica TESTA  
ROSSA SWING

Testarossa "SWING" Automatic Sporting  
machine

Anno di costruzione: \_\_\_/\_\_\_

Year of manufacture: \_\_\_/\_\_\_

Numero progressivo di costruzione: \_\_\_

Progressive manufacturing number: \_\_\_

### 1.2 Centri di manutenzione

### 1.2 Service Centers

Azienda:  
Mattarelli S.r.l.

Company:  
Mattarelli S.r.l.

## 2 Scopo

## 2 Aim

Le istruzioni per l'uso hanno lo scopo di fornire tutte le informazioni utili per una corretta installazione e manutenzione ed una sicura utilizzazione della Macchina.

The aim of these operating instructions is to supply all the useful information regarding installation, service, and operation.

Le istruzioni del motore fornite dal costruttore dello stesso fanno parte integrante del presente manuale di istruzioni.

The instructions for the motor supplied by the manufacturer are an integral part of this manual.

 **Si prega di seguire attentamente ed applicare in modo completo le presenti istruzioni.**

 **Read the following instructions carefully and use them correctly.**

### 3 Generalità

#### 3.1 Descrizione della macchina

La macchina è destinata ad essere posizionata in apposite cabine per il percorso di caccia, per lanciare automaticamente piattelli in direzione fissa.

La macchina è alimentata da corrente elettrica e una volta effettuato il carico dei piattelli, ed il collegamento al sistema di sgancio, funziona in modo completamente automatico.

La macchina è costituita dai seguenti gruppi:

##### STRUTTURA FISSA (fig. 1)

- Cesto porta piattelli, suddiviso in 10 settori tramite dei profilati in alluminio, dove vanno alloggiati i piattelli l'uno sull'altro (A)
- Corpo macchina (B), cavalletto (E) e ruote (F)
- Timone guida (S)

##### SISTEMA DI LANCIO DEI PIATTELLI (fig.1, fig. 2)

- Braccio di lancio (I)
- Ruota libera (H)
- Molla di lancio a spirale (L)
- Pista (W1-W2)

##### PARTI ELETTRICHE (fig. 2 - fig. 4 - fig. 5)

- Motore elettrico per la carica del sistema di lancio
- Microinterruttore di fine corsa (fig. 2 M).
- Cavi di collegamento
- Protezione termica del motore di carica
- Cassetta di sgancio dotata di interruttore (fig. 5 V).

##### PARTI MECCANICHE (fig. 1, fig. 4)

- Riduttore (C)
- Archetto nylon (N)

### 3 General information

#### 3.1 Description of the machine

*This machine is intended to be placed inside specific houses, in Sporting ranges, and launch clay targets automatically in a fixed direction. The standard model is right-hand version.*

*Electrical current powers the machine, and once the clay targets are loaded into the magazine, and the release system is connected, it works automatically.*

*The machine is made up of the following units:*

##### FIXED STRUCTURE (fig. 1)

- Clay target magazine divided into 10 sectors by means of aluminium sections inside which the clay targets are housed one on top of the other (A)
- machine body (B), trolley (E) and wheels (F)

##### CLAY TARGET LAUNCHING SYSTEM (fig.1, fig. 2)

- Throwing arm (I)
- Free-wheel (H)
- Launching coil spring (L)
- Throwing plate (W1-W2)

##### ELECTRICAL PARTS (fig. 2 - fig. 4 - fig. 5)

- electric motor for the charge of the throwing mechanism
- Limit microswitch (fig. 2 M)
- Connecting cables
- Motor overload cutout (thermal protection of motor)
- box with switch for the release of the machine (fig. 5 V).

##### MECHANICAL PARTS (fig. 1, fig. 4)

- Gear box (C)
- Slider nylon (N)

### 11 Riepilogo marcatura CE

La Macchina lancia piattelli automatica SWING è marcata CE conformemente alla direttiva 89/392/CEE concernente le macchine e successive modificazioni (direttive 91/368/CEE - 93/44/CEE e 93/68/CEE); è inoltre conforme alla direttiva 73/23/CEE. Sono state applicate le seguenti norme armonizzate: EN 2929-1; EN 292-2; EN 60204-1.

### 12 Garanzia

La Mattarelli S.r.l. garantisce le attrezzature fornite contro il difetto di materiali e di lavorazione per un periodo di 24 mesi a partire dalla data di spedizione.

La garanzia non copre danni causati da cattivo uso, manomissione o alterazione alle attrezzature, non copre danni causati da atti vandalici, incendio, inondazioni, o danni che potrebbero derivare alle attrezzature elettriche e elettroniche causa temporali o fulmini.

L'acquirente dovrà comunicare alla Mattarelli per iscritto entro il periodo di garanzia, qualsiasi difetto coperto dalla garanzia stessa.

Al ricevimento di tale notifica la Ditta Mattarelli S.r.l. valuterà e a proprie spese provvederà alla sostituzione o riparazione gratuita del pezzo o dei pezzi danneggiati.

#### Responsabilità civile della Mattarelli S.r.l.

La responsabilità civile verso terzi della ditta fornitrice copre tutti i Paesi del mondo e sarà limitata ad un importo pari al prezzo d'acquisto della macchina in proporzione alla responsabilità del danno reclamato.

**In nessun caso la Mattarelli S.r.l. risponde per incidenti o conseguenti danni, perdite o altre spese.**

### 13 Disegni

Di seguito sono riportati i disegni esplosi della macchina con la descrizione dei pezzi:

### 11 CE Trade Mark Summary

*"Testarossa" "SWING" automatic Sporting machine is marked CE conforming to Machinery EEC directive 89/392 and subsequent modifications (EEC directives 91/368 - 93/44 and 93/68); the machine also conforms to EEC directive 73/23. The following harmonized regulations have been applied: EN 2929-1; EN 292-2; EN 60204-1.*

### 12 Warranty

*Mattarelli S.r.l. warrants and guarantees any equipment against material defects and workmanship for a period of 24 (twenty-four) months from the date of shipment.*

*This warranty does not cover any damage caused or that may arise from misuse or alteration to the equipment or damage caused by any "Acts of God", Flood, Fire, or damage caused by storms and lightning to the electrical and electronic components and equipment.*

*The onus rests on the Purchaser to advise the Company in writing within the warranty period, of any faults or defects covered within the scope of the guarantee.*

*On receipt of such a notification, the Company will investigate and at its own cost will replace or repair any faulty defective parts as deemed necessary.*

#### Mattarelli's limited Liability:

*The Company's Third party Liability cover, is effective in all Countries and shall be limited to an amount equal to the purchase price of the machine with respect to which such liability is claimed.*

**In no event Mattarelli S.r.l. be liable for incidental or consequential damages, losses, or expenses.**

### 13 Diagrams

*Below are reported the break-downs of the machine and The description of the parts.*

### Parti elettriche per versione 220V

#### MOTORE ELETTRICO (fig. 1: D)

Tipo: Asincrono monofase  
Potenza: 3/4 HP SI 0,48 Kw  
Velocità rotazione: 110 H 260 1660  
220 h 250 1370

Isolamento classe: F-IP55  
Funzionamento: intermittente  
Peso: 9,8 Kg

#### PROTEZIONE TERMICA DEL MOTORE (fig. 2: M)

220-5A  
110-7A

#### MICROINTERRUTTORE DI FINE CORSA: 15A (fig. 2: M)

CAVI  
Tipo: antifiamma  
Sezione: 1,5 mmq

Cassetta di comando sgancio applicata alla macchina contiene scheda con trasformatore relè per comando di sgancio a bassa tensione.

#### INTERRUTTORE A LEVETTA A TRE POSIZIONI:

- A) Alto alimentazione macchina
- B) Orizzontale disattivazione macchina
- C) In basso sgancio manuale della macchina

Connettore: 4 poli  
1/2 sgancio manuale a distanza con pulsante  
3/4 24V DC per alimentazione comando radio

### Electrical Parts for 220V version

#### ELECTRIC MOTOR (fig. 1: D)

Motor type: Asynchronous single phase  
Motor power: 3/4 HP SI 0,48 Kw  
Speed Revolution: 110 H 260 1660  
220 h 250 1370

Insulation Class: F-IP55  
Operation: Intermittent  
Weight: 9,8 Kg

#### THERMAL PROTECTION OF MOTOR (fig. 2: M)

220-5A  
110-7A

#### LIMIT STOP MICRO SWITCH: 15A (fig. 2: M)

CABLES  
Type: Flame proof  
Size (core section): 1,5 mmq

Control box fixed to the machine, containing circuit board for release of the machine using low voltage.

#### LEVER SWITCH WITH THREE POSITIONS:

- A) Upwards position - Power ON to the machine
- B) Horizontal Position - Switch OFF
- C) Downwards Position - Manual release of the machine

4 pole connector  
1 & 2 Manual release, for connection of wire from button  
3 & 4 24V DC Outlet for remote Radio Control use  
[3(+), 4(-)]

### SISTEMA DI SGANCIO

Dopo ogni lancio il cestello porta piattelli (A) ruota di un settore e il braccio di lancio ritorna alla posizione iniziale.

Contemporaneamente anche la molla è stata caricata e la macchina è pronta per il lancio successivo.

La molla a spirale spinge il braccio di lancio imprimendogli una velocità capace di mandare il piattello da -20° a + 80° a seconda del posizionamento della leva di inclinazione (R) e dell'archetto (U) scelti in precedenza; la ruota libera (H) serve a recuperare l'energia in eccedenza al lancio; l'energia residua ricarica in parte la molla ed il braccio di lancio si arresta senza trasmettere dannose vibrazioni alla macchina.

### RELEASE SYSTEM

After every launch the clay target magazine (A) turns by one sector and the throwing arm returns to its home setting. The main spring loads at the same time and the machine is ready for the next launch.

The coil spring pushes the throwing arm speeding it up resulting in the ability to throw the targets from -20° to 80° in order of positioning of shaft (R) and slider (U). The free-wheel (H) is intended to retrieve the excess energy after launching. The residual energy partially reloads the spring, resulting in the throwing arm coming to rest without transmitting damaging vibrations to the machine.

### 3.2 Dotazione standard della macchina

#### STRUTTURA FISSA:

Cesto porta piattelli di capacità 400, cavalletto, ruote, corpo macchina, timone, leva, archetto e leva angolazione.

#### SISTEMA DI LANCIO DEI PIATTELLI:

Ruota libera, braccio di lancio e molla di lancio a spirale, discesa e molla ferma piattello.

#### PARTI ELETTRICHE:

Motore da 220V 50 Hz o 110V 60 Hz, Potenza di 0,48 kW o 12Vdc 125W 13,5A  
cavi di collegamento, microinterruttore di fine corsa protezione termica del motore.

#### CASSETTA DI ALIMENTAZIONE E SGANCIO

### 3.2 Standard machine fittings

#### FIXED STRUCTURE:

Clay target magazine with a capacity of 400 targets, trolley, wheels, machine body and helm.

#### CLAY TARGET LAUNCHING SYSTEM:

Free-wheel, throwing arm launching coil spring, target slide and stop spring target.

#### ELECTRICAL PARTS:

Motor: 220V - 50Hz, 110V - 60 Hz, Power: 0,48 KW or 12 Vdc 125W 13,5A  
connecting cables, limit microswitch, thermal protection of motor.

#### ELECTRIC BOX FOR FEEDING AND RELEASE

### Sistema di lancio dei piattelli

#### RUOTA LIBERA (fig. 1: H)

Materiale: acciaio  
Diametro: Ø 55 mm.  
Spessore: 17 mm.

#### BRACCIO DI LANCIO (fig. 1: I)

Materiale: ergal  
Larghezza: da 45 mm. a 30 mm.  
Lunghezza: 450 mm. (lungo la linea mediana)  
Spessore: 10 mm.  
Peso: 0.5 kg

#### MOLLA DI LANCIO A SPIRALE (fig. 1: L)

Materiale: Acciaio  
Lunghezza: 570 mm (lungo la linea mediana)  
Larghezza: 50 mm  
Spessore: 6,5 mm  
Peso: 1.7 kg

Peso totale macchina: 100 kg.

 **Il peso totale della macchina si intende a cestello scarico.**

TEMPO DI CARICA: 2,4 secondi

### Clay target launching system

#### FREE-WHEEL (fig. 1: H)

Material: steel  
Diameter: Ø 55 mm.  
Thickness: 17 mm.

#### THROWING ARM (fig. 1: I)

Material: ergal  
Width: from 45 mm. to 30 mm.  
Length: 450 mm. (along the mid line)  
Thickness: 10 mm.  
Weight: 0.5 kg

#### LAUNCHING COIL SPRING (fig. 1: L)

Material: steel  
Length: 570 mm (along the mid line)  
Width: 50 mm  
Thickness mm. 6,5  
Weight: 1.7 kg

Machine total weight: 100 kg.

 **The machine total weight is intended with empty magazine**

LOADING TIME: 2.4 seconds

## 10 Caratteristiche tecniche

### Struttura fissa

CESTO PORTA PIATTELLI (fig. 1: A)

Capacità: 400 piattelli  
Materiale: alluminio anodizzato  
Diametro esterno: Ø 540 mm.  
Altezza: 400 mm.  
Peso: 26 kg.

CORPO MACCHINA (fig. 1: B)

Materiale: ferro verniciato  
Ingombro in pianta: 500 x 700 mm  
Altezza: 320 mm  
Peso: 17.6 kg

CAVALLETTO (fig. 1: F)

Materiale: ferro verniciato  
Ingombro: 670 x 800 mm  
Altezza: 470 mm  
Peso: 25 kg

## 10 Technical features

### Fixed structure

CLAY TARGET MAGAZINE (fig. 1: A)

Capacity: 400 clay targets  
Material: anodized aluminium  
Outside diameter: Ø 540 mm.  
Height: 400 mm.  
Weight: 26 kg.

MACHINE BODY (fig. 1: B)

Material: painted iron  
Layout overall dimensions: 500 x 700 mm  
Height: 320 mm  
Weight: 17.6 kg

TROLLEY (fig. 1: F)

Material: painted iron  
Overall dimension: 670 x 800 mm  
Height: 470 mm  
Weight: 25 kg

## 4 Condizioni di utilizzazione previste

Le condizioni di utilizzazione previste si riferiscono ad un uso normale o ragionevolmente prevedibile della macchina ai sensi del punto 1.1.2 lettera c All. I Dir. 89/392/CEE e successive modifiche.

La macchina lancia piattelli automatica SWING è stata progettata per essere utilizzata per percorsi di caccia.

## 4 Projected working conditions

Conditions for projected use are related to a normal or reasonably foreseeable use of the machine in conformity with step 1.1.2 letter C Annex I EEC Directive 89/392 and subsequent modifications.

The automatic SWING Sporting machine is to be used for Sporting.

## 5 Controindicazioni nell'uso normale della macchina

Non utilizzare piattelli diversi da quelli per cui è previsto il cestello porta piattelli.

**Non caricare il braccio di lancio a mano si può danneggiare la macchina.**

## 5 Caution

Do not use any clays other than those for which the clay target magazine was designed.

**Do not load the throwing arm manually, you might damage the machine.**

## 6 Come eseguire senza alcun rischio

### 6.1 Il trasporto

La macchina lancia piattelli automatica SWING, dato il suo peso e le dimensioni, non è trasportabile né spostabile a mano.

La macchina viene imballata con casse di legno. Per la movimentazione deve essere spostata con l'ausilio di carrelli elevatori o transpallet e per il trasporto devono essere utilizzati mezzi furgonati o camion.

Per la collocazione sulla piazzola di fissaggio, avvicinarsi il più possibile con il mezzo di trasporto o di sollevamento utilizzato quindi, se con il mezzo di sollevamento non è possibile posizionarla, utilizzare l'apposito timone guida (S) in dotazione.

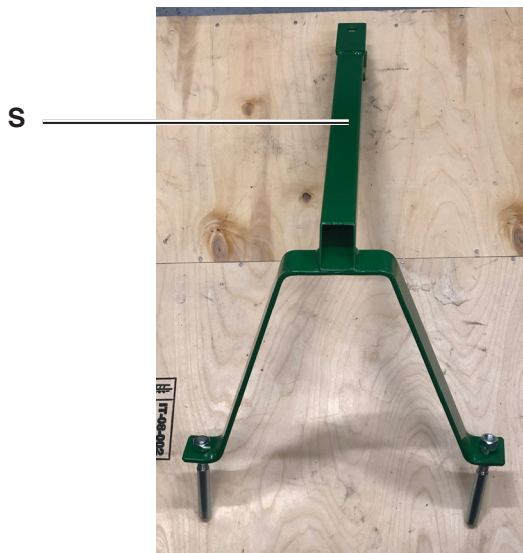

Fig.6

## 6 How to perform the following operations without any risk

### 6.1 Handling and Transport

*Because of its weight and dimensions, the SWING Sporting machine cannot be transported or handled manually.*

*The machine is packed inside a wooden crate. For its handling use forklifts or transpallets and, covered vans or lorries, for the transport.*

*When taking the machine in the suitable fixing area drive the truck or the transpallet as close as possible then, if you do not succeed in placing it correctly, placed on site using the helm (S).*

## 9 Prescrizioni per chi usa la macchina contro le errate manovre

1. Non sostare mai davanti alla macchina nella traiettoria di tiro dei piattelli. (Vedi Fig. 7)
2. Non affidare il comando della macchina a personale che non sia stato preventivamente formato.
3. Non utilizzare la macchina in luoghi che non siano specificatamente adibiti al tiro al piattello.
4. Non appoggiare oggetti sopra il cestello porta piattelli.
5. Per ricaricare il cestello porta piattelli, assicurarsi che la macchina non sia alimentata quindi posizionarsi dietro la macchina per effettuare il carico.
6. Non effettuare alcun tipo di modifica sui componenti elettrici o meccanici della macchina.
7. Per qualsiasi tipo di riparazione contattare esclusivamente la Mattarelli S.r.l.
8. E' raccomandabile affidare la manutenzione della macchina ad un solo incaricato, istruito allo scopo, al fine di evitare che confusioni di competenze provochino prematuri danneggiamenti a qualche organo rimasto dimenticato.
9. Nella manutenzione della macchina rispettare scrupolosamente le prescrizioni e i dati illustrati nel presente manuale.

## 9 Instructions for using the machine correctly.

1. Do not linger in front of the machine within the clay target trajectory (see Fig.7)
2. Do not let unskilled personnel use the machine
3. Do not use the machine in places other than those designated for clay target purposes.
4. Do not put any object on top of the machine
5. Before reloading the target magazine make sure that the machine is not powered then, stand behind the machine to load the magazine.
6. Do not perform any modification to the machine's electrical or mechanical components
7. For any problems or repairs, contact Mattarelli S.r.l.
8. It is advisable that one person alone be in charge of servicing the machine to avoid confusion and to prevent other people from causing damage to any component that might have been overlooked.
9. When servicing the machine, fully and duly comply with the instructions and data reported in this manual.

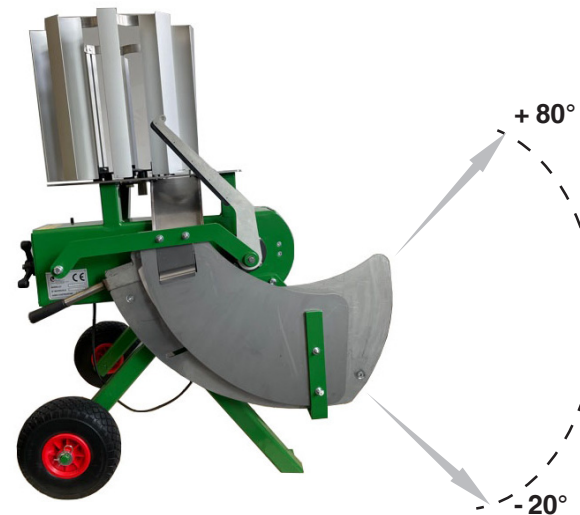

Fig.7

## 8.2 I piattelli

I piattelli non vengono lanciati correttamente.

## 8.2 The clay targets

*The clay targets are not launched properly.*

Cause	Rimedi
I piattelli utilizzati non sono adatti al tipo di cestello montato:	Cambiare i piattelli con altri di misura corretta.
Nel cestello ci sono frammenti di piattello:	Vuotare il cestello e pulirlo dai frammenti di piattello con aria compressa.
Il peso dei piattelli non è costante:	Usare piattelli tutti dello stesso peso, perchè in caso contrario cambia la traiettoria da un lancio all'altro.

Causes	Remedies
<i>The clay targets used are not suitable for the fitted magazine</i>	<i>Replace them with others of the correct size</i>
<i>Clay target fragments are inside the magazine:</i>	<i>Empty the magazine and remove the residual fragments by blowing compressed air</i>
<i>The weight of the clay targets is not a constant:</i>	<i>Use targets of the same weight to prevent different trajectories between one and another launch from occurring</i>

## 6.2 L'installazione

La macchina viene consegnata completamente montata.

Le operazioni da fare per completare l'installazione sono di seguito illustrate:

- posizionare la macchina nelle apposite cabine per percorso di caccia;
- fissare la macchina;
- collegare la macchina al quadro di alimentazione (vedi schema elettrico allegato) o la batteria se la macchina usa un motore 12V DC.

## 6.3 La messa in funzione

Una volta installata la macchina, prima dell'avviamento l'operatore deve:

- 1 Verificare che la macchina sia correttamente stabilizzata nelle apposite cabine per il percorso di caccia.
- 2 Verificare che il tipo di cestello utilizzato sia adatto al tipo di piattelli.
- 3 Verificare che il cestello sia correttamente fissato al corpo della macchina.
- 4 Verificare che il cestello porta piattelli sia caricato correttamente.
- 5 Verificare che l'allacciamento della macchina al quadro generale di alimentazione sia effettuato con un cavo a 3 poli (fase, neutro e terra) ciascuno di sezione 1.5 mm<sup>2</sup> provvisto di spina industriale o alla batteria per la versione 12V.
6. Verificare a vuoto il funzionamento della macchina.
7. Verificare che la direzione di lancio del piattello sia regolata correttamente (Vedi Capitolo 6.5).

## 6.2 Assembly and installation

*The machine is delivered fully assembled.*

*To install it properly perform the following operations:*

- *place the machine inside the specific Sporting houses in the sporting range*
- *fix the machine*
- *connect the machine to the power supply board (see the electrical layout enclosed) or to the battery if the machine operates with motor in 12V DC.*

## 6.3 Startup

*Proceed as follows before operation:*

- 1 *Make sure that the machine is properly stabilized inside the specific Sporting house*
- 2 *Make sure that the type of magazine used is suitable for the type of clay targets.*
- 3 *Make sure that the magazine is properly secured to the body of the machine*
- 4 *Make sure that the clay target magazine is loaded correctly.*
- 5 *Make sure that the connection of the machine to the main power supply board is made with a 3-pole cable (phase, neutral and earth) each cable having a core section of 1.5 mm<sup>2</sup> fit with an industrial plug or to the battery for 12V version.*
- 6 *check the operation of the unloaded machine*
- 7 *Make sure that the direction of the target launch has been adjusted correctly. (See chapter 6.5)*

## 6.4 Lo smontaggio



**ATTENZIONE:** eseguire le operazioni indossando dei guanti di protezione

### Smontaggio del cestello:

A macchina **scarica** svitare il dado di fissaggio centrale ed estrarre verso l'alto il cestello.

### Smontaggio della molla a spirale:

Allentare quasi completamente il volantino tendimolla (O) facendolo girare in senso antiorario, dare corrente per la ricarica della macchina. A macchina carica ritogliere corrente riportando la levetta al centro. Tenere saldamente con una mano la punta del braccio di lancio, dopo averlo spinto oltre il punto morto inferiore, accompagnarlo fino al punto morto superiore. A questo punto la molla a spirale (L) è completamente scarica. Svitare completamente il volantino, togliere il coperchio di fondo e sfilare la molla. A questo punto è facilmente smontabile anche il resto dei particolari che compongono la macchina stessa.

### Rimontaggio della macchina:

Riposizionare tutti i pezzi nella sua sede originale. Montare la molla (L) avendo cura di inserirla correttamente nella sua sede rimettere il coperchio di fondo e riavvitare il volantino. Ricaricare manualmente di qualche grado il braccio di lancio, perchè al punto morto superiore il microinterruttore è ancora aperto.

Per verificare che tutte le operazioni siano state eseguite correttamente, caricare elettricamente la macchina dando corrente al motore e sganciarla abbassando la levetta dell'interruttore. A questo punto (cioè a macchina scarica) rimettere il cesto nella sua sede originale e riavviare il bullone centrale di fissaggio.

## 6.4 Disassembly of the machine



### WARNING:

**Perform the following operations wearing protective gloves.**

### Disassembly of the magazine:

*When the machine is **not powered** unscrew the central fixing bolt and lift the magazine in order to remove it*

### Disassembly of the coil spring:

*loosen the spring-tightening handwheel (O) turning it counter-clockwise; turn on the machine power supply to reload it, then turn it off again immediately taking the switch lever in horizontal position.*

*With one hand hold the top of the throwing arm, after pushing it beyond the lower Dead Point, with caution take it to the upper Dead Point, so as to completely discharge the coil spring (L).*

*Loosen completely the handwheel, remove the bottom cover and push the spring out.*

*At this point you can easily remove all the parts of the machine.*

### Machine reassembly:

*Place all the parts in their original location. Reassemble the coil spring (L) making sure it is correctly placed in its housing. Fix the bottom cover and tighten the handwheel again.*

*Manually load the throwing arm by a few turns as, at the upper Dead Point, the micro limit-switch is still on open circuit.*

*To make sure that all operations are performed correctly, power the machine and release it taking the switch lever downwards.*

*At this point (the machine is unloaded) set the magazine and secure it by screwing the central fixing bolt.*

## 8 I difetti di funzionamento - cause e rimedi

## 8 Troubleshooting - causes and remedies

### 8.1 La macchina

La macchina si arresta, non si avvia, si avvia e si arresta in continuazione.

### 8.1 The machine

*The machine stops, does not start up, or starts and stops repeatedly*

Cause	Rimedi
Finecorsa difettoso	Togliere corrente, smontare il carter anteriore e svitare le viti di fissaggio del fine corsa. Ridare corrente alla macchina che dovrebbe funzionare di continuo. Se questo non avviene sostituire il fine corsa.
E' intervenuta la protezione termica del motore:	Verificare che non vi siano corpi estranei o frammenti di piattello fra la discesa del cestello (T) e il cesto (A) ed eventualmente rimuoverli; quindi ripristinare la protezione termica del motore spingendo il pulsante di ripristino posizionato sulle scatole di alimentazione.

Causes	Remedies
Faulty limit microswitch	Disconnect the power, disassemble front carter and loosen the fixing screws of the limit-switch. Power the machine again; it should operate continually. If not, replace the limit microswitch.
The motor overload cutout has tripped:	Be sure that no foreign matter or target fragments are stuck in between the target slide (T) and magazine (A), otherwise, remove them. Then, rearm the motor overload cutout by pressing the reset push button located on the feeding box.

## 7 Istruzioni per l'addestramento

### 7 Technical training

*Technical training is carried out by Mattarelli S.r.l. at delivery or eventual installation of the machines.*

L'attività di addestramento è svolta direttamente dalla Mattarelli S.r.l. al momento della consegna ed installazione della macchina.

MODULO DI ADDESTRAMENTO ESEGUITO  
IN DATA....

DA.....

A.....

FIRMA PER SOTTOSCRIZIONE IN ORIGINALE SU  
QUESTA PAGINA PER IL CLIENTE E SU PAGINA  
FOTOCOPIATA O CONFORME PER MATTARELLI.

### 6.5 La regolazione

La lunghezza di lancio si può regolare caricando o scaricando la molla a spirale: ruotando il volantino (O) in senso orario la molla viene caricata, la forza impressa al braccio di lancio sarà maggiore ed il lancio più lungo; ruotando il volantino (O) in senso antiorario la molla viene scaricata, la forza impressa al braccio di lancio sarà minore ed il lancio più corto.

#### 6.5.1 Funzionamento

A macchina fissata ed alimentata elettricamente o a batteria per la versione a 12V, riempire il cesto di piattelli, alzare la levetta dell'interruttore posta sulla cassetta di alimentazione. Il motore parte facendo per prima cosa ruotare il cesto e contemporaneamente farà scendere un piattello tra le 2 piste (W1 e W2). Continuerà caricando la molla ed il braccio di lancio. Il fincorsa (M) fermerà il motore prima che il braccio di lancio raggiunga il punto morto inferiore. La macchina è ora pronta per lanciare. Azionando il sistema di sgancio si ridarrà corrente al motore che, facendo superare al braccio di lancio il punto morto inferiore gli permetterà di lanciare il bersaglio.

### 6.5 Setting the machine

*The length trajectory or Range length can be set by loading or unloading the coil spring. If you turn the handwheel (O) clockwise, the spring is loaded, the force exerted on the throwing arm will be superior and the launch longer whereas , by turning the handwheel (O) counter-clockwise, the main spring will unload, the force exerted on the throwing arm will be inferior and the Range length will be shorter.*

#### 6.5.1 Functioning (movement of the machine)

*After fixing the machine down and supplying it with electricity or to the battery for 12V version, fill the target magazine (hopper) and turn the switch lever fixed on the control box, upwards. The motor starts and turns the magazine, in doing so, the target descends between the 2 plates (W1 and W2). Then it continues to load the throwing arm and the spring. The micro-switch (M) stops the motor before the throwing arm reaches the lower Dead Point. The machine is ready to operate (to launch). On releasing the machine, the motor starts again thereby passing the Dead Point, the throwing arm then releases and launches the clay target. The motor continues and repeats the above described cycle.*

## 6.6 L'impiego



**La macchina deve essere utilizzata solo da personale specializzato.**

Una volta caricato il cestello porta piattelli ed effettuato il collegamento con il quadro di alimentazione la macchina funziona in modo completamente automatico.

Quando il cestello si vuota, per ricaricarlo, scaricare il sistema di lancio spostando in basso la levetta dell'interruttore.

Soste:

Durante le soste notturne, staccare il cavo di alimentazione della macchina, scaricare la macchina premendo l'interruttore verso il basso (E).

Soste di emergenza:

Per le soste di emergenza di cui non si prevede la ripresa entro breve tempo assicurarsi che non vi siano piattelli tra le due piste (W1 e W2), e che il cestello sia vuoto, scaricare il braccio di lancio e scollegare il cavo di alimentazione della batteria.

## 6.7 Il lavaggio

Una volta al mese è bene pulire la macchina.

Togliere il cestello porta piattelli, capovolgerlo e farlo ruotare a vuoto per liberarlo da eventuale polvere e frammenti di piattello. Se possibile soffiare con aria compressa.

## 6.6 Use



**Only skilled personnel are authorized to use the machine.**

*Once the clay target magazine is filled and the connection with the power supply board is made, the machine will operate automatically.*

*When the magazine empties, before reloading it discharge the throwing system by pushing the switch lever downwards.*

*Stops:*

*During night stops switch of the interruptor and download the machine then disconnect the power cable.*

*Emergency stops:*

*with regard to emergency stops after which the machine will not be restarted for some time make sure there aren't any fragment of targets between the 2 plates (W1 and W2) and the magazine is empty. Unload the throwing arm and disconnect the battery.*

## 6.7 Cleaning operations

*The machine should be cleaned at least once a month.*

*Remove the target magazine, turn it upside down and let it turn idle to clear the bottom of dust and/or target fragments. If possible blow it with compressed air.*

## 6.8 La manutenzione

La macchina è studiata in modo da limitare le operazioni di manutenzione al minimo indispensabile mediante interventi semplici e facilmente eseguibili dal personale utilizzatore.

## 6.9 La riparazione

In caso di avarie alla macchina contattare esclusivamente la Mattarelli S.r.l.



**La Mattarelli S.r.l. non è responsabile per interventi effettuati da personale non autorizzato.**

## 6.10 La messa fuori servizio

Lo smaltimento dei rifiuti derivanti dalla demolizione della macchina dovrà essere effettuato nel rispetto ambientale, evitando di inquinare suolo, aria e acqua. Durante la demolizione differenziare le varie parti secondo il materiale di fabbricazione.

Per la demolizione della macchina e lo smaltimento dei rottami, devono in ogni caso essere rispettate le norme vigenti in materia.

### Attenzione!!

Il motoriduttore contiene olio; raccoglierlo in un fusto adatto a contenerlo e provvedere allo smaltimento conferendolo presso l'Ente Obbligatorio degli Olii Usati o enti o autorità similari presenti sul Vostro territorio nazionale.

## 6.8 Maintenance

*The machine is designed to limit maintenance operations by means of simple interventions that can be easily performed by the person in charge of maintenance.*

## 6.9 Repairs

*In case of malfunctions contact: Mattarelli S.r.l.*



**Mattarelli S.r.l. is not liable for any interventions carried out by unauthorized personnel.**

## 6.10 Disposal

*When disposing of waste derived from the demolition of the machine, comply with the environmental regulations and do not pollute the ground, air, or water.*

*Differentiate the various parts when disposing of the machine according to the type of manufacturing materials.*

*All the related prevailing regulations must be observed when demolishing the machine or disposing of scrap materials.*

### Warning !!

The gearbox contains oil; collect it in a suitable canister and provide for its disposal taking it to the Mandatory Consortium for Used Oils or to the Authority in charge in your Country